

Ersatzteilpreisliste

Antriebsschienen Typ 1

Comfort 211, 220.2, 250.2, 252.2 (2x0, 3x0)

Artikel	Artikel-Nr.	Stückpreis
Zahnriemen SZ-11	121 280	
Zahnriemen SZ-12	121 281	
Zahnriemen SZ-13	121 282	
Zahnriemen Sonderlänge 16,5 m	121 273	
Rollenkette SK-12	81 182	
Führungsschlitten C 1,2 EU	115 559	
Verbindungs-Set Zahnriemen	8 011 292	
Verbindungs-Set Kette	47 500	
Kettenschaltstück (5er-Set)	121 274	
Kugelseil-Schaltnocke (5er-Set)	72 945	
Nockenzange inkl. Zubehör-Set (Servicewerkzeug)	121 220	
Zubehör-Set für Nockenzange (20er-Set)	121 217	
Umlenkung/Antriebsschiene	121 271	
Abtriebseinheit SK	121 292	
Abtriebseinheit SZ	121 272	
Adapterhülse (5er-Set)	71 104	
Seilkugelhälften-Set, grün Ø 28 mm (10er-Set)	87 078	
Zubehörtüte	98 597	

Ersatzteilpreisliste | Zeichnungen

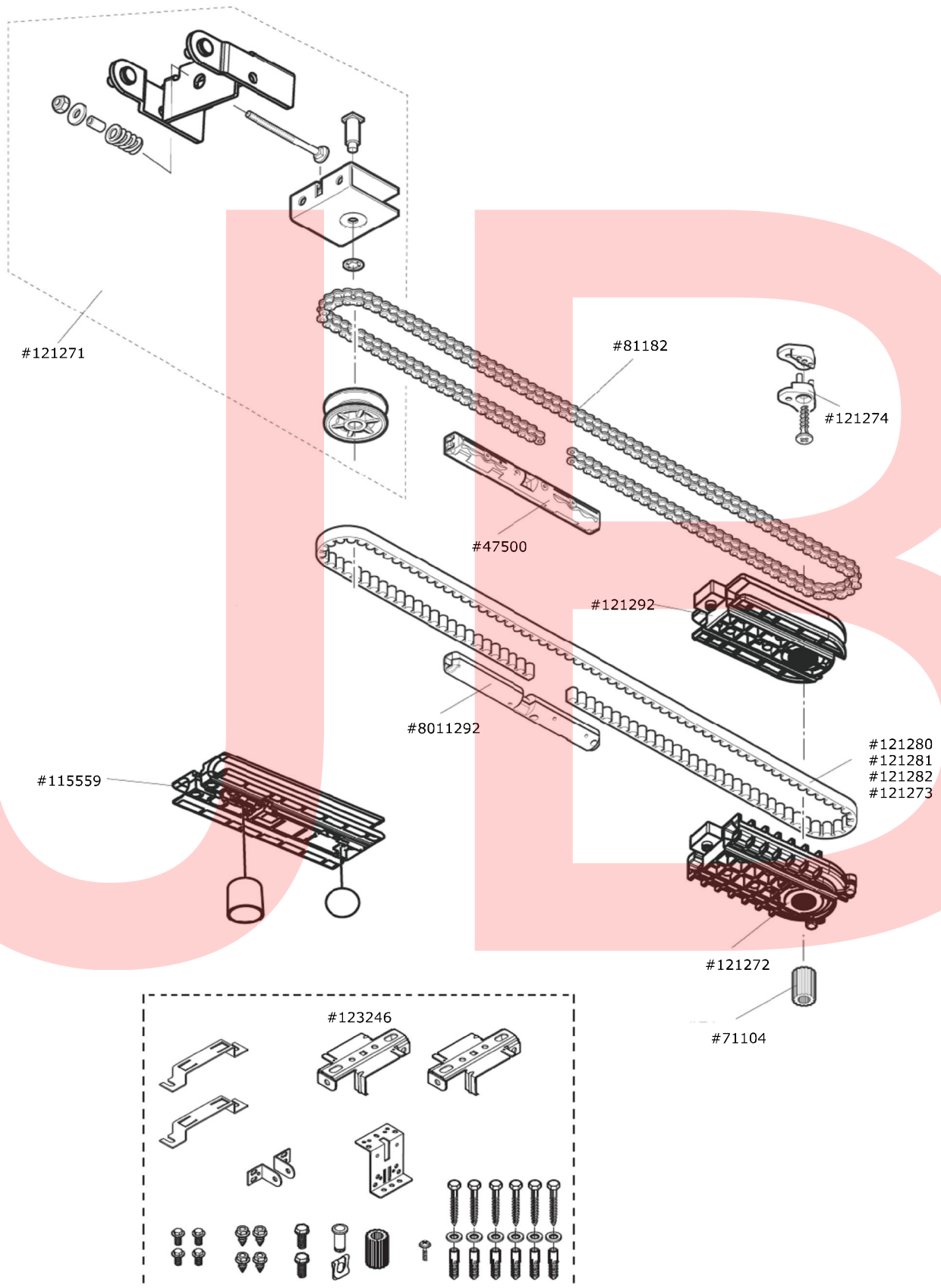

Ersatzteilpreisliste | Zahlungsbedingungen

Alle Preise in EURO, ab Werk zuzüglich der gesetzlich festgelegten Mehrwertsteuer.
Fracht- bzw. Porto- und Verpackungskosten werden hinzugerechnet.

Zahlung: 2 % Skonto bei Zahlung innerhalb von 10 Tagen nach Rechnungsdatum bei uns eingehend oder binnen 30 Tage netto Kasse.

Mit Erscheinen dieser Preisliste werden entsprechende Preislisten älteren Datums ungültig.

Unsere aktuellen Verkaufs- und Lieferbedingungen finden Sie im Internet.

